

(EN) **MANUAL**
(NL) **HANDLEIDING**
(DE) **HANDBUCH**
(FR) **MANUEL D'UTILISATION**
(BG) **РЪКОВОДСТВО**
(CZ) **MANUÁLNI**
(DK) **BRUGSANVISNING**
(EE) **KASUTUSJUHEND**
(ES) **MANUAL**
(FI) **KÄYTTÖOHJE**
(GR) **ΕΓΧΕΙΡΙΔΙΟ**
(HR) **UPUTE ZA UPORABU**

(HU) **HASZNÁLATI ÚTMUTATÓ**
(RS) **UPUTSTVO**
(IT) **MANUALE**
(LT) **NAUDOJIMO INSTRUKCIJA**
(LV) **LIETOŠANAS INSTRUKCIJA**
(NO) **BRUKSANVISNING**
(PL) **INSTRUKCJA OBSŁUGI**
(PT) **INSTRUÇÕES DE UTILIZAÇÃO**
(RO) **INSTRUCȚIUNI DE UTILIZARE**
(SE) **BRUKSANVISNING**
(SI) **NAVODILA ZA UPORABO**
(SK) **NÁVOD NA POUŽITIE**
(TR) **KULLANIM KILAVUZU**

Differns

Dutch Design

Basin cabinet • Onderkast • Unterschrank • Meuble lavabo • Шкаф за мивка • Spodní skříňka • Vaskeskab • Valamukapp • Mueble de lavabo • Allaskaappi • Ντουλάπι νιπτήρα • Ormarić za umivaonik • Mosdószekrény • Ormarić za umivaonik • Mobile per lavabo • Praustuvo spintelė • Izlietnes skapītis • Servantskap • Szafka dolna • Móvel de lavatório • Dulap pentru lavoar • Underskåp • Omarica za umivalnik • Skrinka pod umývadlo • Lavabo dolabi

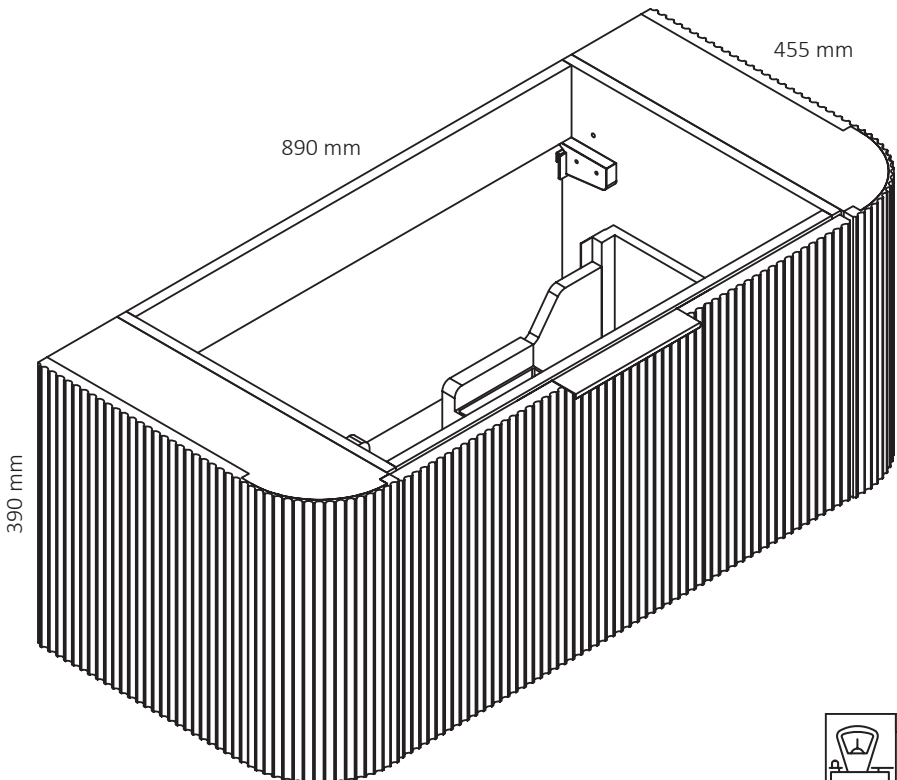

TOOLS (not included) - GEREEDSCHAP (niet inbegrepen) - WERKZEUGE (nicht im Lieferumfang enthalten) - OUTILS (non inclus) - ИНСТРУМЕНТИ (не са включени) - NÁŘADÍ (není součástí balení) - VÆRKTØJ (medfølger ikke) - TÖÖRIISTAD (ei kuulu komplekti) - HERRAMIENTAS (no incluidas) - TYÖKALUT (ei sisälly) - ΕΡΓΑΛΕΙΑ (δεν περιλαμβάνονται) - ALATI (nisu uključeni) - SZERSZÁMOK (nem tartozék) - ALATI (nisu uključeni) - STRUMENTI (non inclusi) - ĮRANKIAI (nepriedami) - INSTRUMENTI (nav iekļauti) - VERKTØY (ikke inkludert) - NARZĘDZIA (nie dołączzone) - FERRAMENTAS (não incluidas) - UNELTE (nu sunt incluse) - VERKTYG (ingår inte) - ORODJA (nisu priložena) - NÁRADIE (nie je súčasťou balenia) - ALETTLER (dahil degildir)

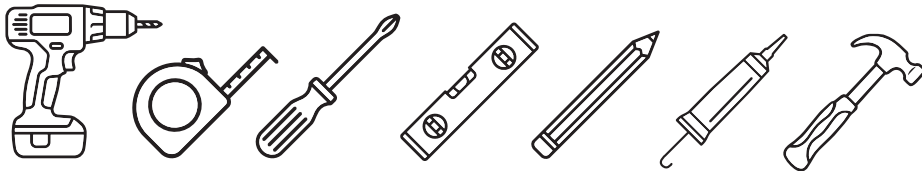

Mounting material is not included
Bevestigingsmateriaal is niet inbegrepen

Befestigungsmaterial ist nicht enthalten
Le matériel de montage n'est pas inclus
Монтажни материали не са включени
Montážní materiál není součástí balení
Monteringsmateriale er ikke inkludert
Paigaldusvahendid ei kuulu komplekti
El material de montaje no está incluido
Asennusmateriaali ei sisälly toimitukseen

Το υλικό τοποθέτησης δεν περιλαμβάνεται
Montážní materiál nije uključen
A szerelési anyagokat a csomag nem tartalmazza
Materijal za montažu nije uključen
Il materiale di montaggio non è incluso
Tvirtinimo medžiagų komplekte nėra
Montāžas materiāli nav iekļauti
Monteringsutstyr er ikke inkludert

Materiály montážowe nie są dołączzone
O material de montagem não está incluído
Materialul de montare nu este inclus
Monteringsmaterial ingår ej
Montážní materiál ni vključen
Montážny materiál nie je súčasťou balenia
Montaj malzemesi dahil degildir



Attention! Sanitary kit not included!
Let op! Sanitairkit niet inbegrepen!

Achtung! Sanitär silikon nicht enthalten!

Attention! Mastic sanitaire Non inclus!

Внимание! Санитарен силикон не е включено!

Pozor! Sanitární silikon není součástí!

Örtmärksomhed! Sanitetsilikone ikke inkluderet!

Tähelepanu! Sanitaarsilikon ei kuulu komplekti!

¡Atención! Sellador sanitario no incluido!

Huomio! Saniteettisilikon ei sisälly
Προσοχή! Σιλικόνή μπάνου δεν περιλαμβάνεται
Pažnja! Sanitarni silikon nije uključen
Figyelem! Sanitáris szilikon nem tartalmazza!
Pažnja! Sanitarni silikon nije uključen!
Attenzione! Sigillante sanitario non incluso!
Démesio! Sanitáris silikonas neįtraukt!
Uzmanību! Sanitārais silikons nav iekļauts

Advarsel! Sanitetsilikon ikke inkludert!
Uwaga! Silikon sanitarny Nie wchodzi w skład zestawu!
Atenção! Silicone sanitário não incluído!
Atenție! Silicon sanitar nu este inclus!
OBS! Sanitetsilikon ingår inte!
Pozor! Sanitarni silikon ni vključen!
Pozor! Sanitairkit nie je súčasťou balenia!
Dikkat! Banyo silikonu dahil degil!



www.dijfernz.eu/
service/download

FIXING MATERIAL - BEVESTIGINGSMATERIAAL - BEFESTIGUNGSMATERIAL - MATÉRIEL DE FIXATION - МОНТАЖНИ МАТЕРИАЛИ - UPEVŇOVACÍ MATERIÁL - MONTERINGSMATERIALE - KINNITUSVAHENDID - MATERIAL DE FIJACIÓN - KIINNITYSTARVIKKEET - ΥΑΙΚΑ ΣΤΕΡΕΩΣΗΣ - MATERIJAL VOOR PRIČVRŠČIVANJE - RÖGZÍTÓANYAG - MATERIJAL ZA PRIČVRŠČIVANJE - MATERIALE DI FISSAGGIO - TVIRTINIMO DETALĖS - STIPRINĀJUMA MATERIĀLI - MONTERINGSMATERIELL - MATERIĀLY MOCUJĄCE - MATERIAL DE FIXAÇÃO - MATERIAL DE FIXARE - MONTERINGSMATERIAL - MATERIAL ZA PRITRDITEV - UPEVŇOVACÍ MATERIÁL - MONTAJ MALZEMESI

(EN) FIXING: The screws + plugs to be used depends on the type of wall.

(NL) BEVESTIGING: De te gebruiken schroeven + pluggen zijn afhankelijk van het type muur.

(DE) BEFESTIGUNG: Die zu verwendenden Schrauben + Dübel hängen van der Art der Wand ab.

(FR) FIXATION : Les vis + chevilles à utiliser dépendent du type de mur.

(BG) МОНТАЖ: Винтовете + дюбелите, които ще се използват, зависят от вида на стената.

(CZ) UPEVNĚNÍ: Typ šroubů + hmoždinek, které mají být použity, závisí na typu stěny.

(DK) FASTGØRELSE: De skrue + rawlplugs, der skal bruges, afhænger af vægtypen.

(EE) KINNITAMINE: Kasutatavad kruvid + tüübliid sõltuvad seina tüübist.

(ES) FIJACIÓN: Los tornillos + tacos a utilizar dependen del tipo de pared.

(FI) KIINNITYS: Käytettävät ruuvit + tulpat riippuvat seinätyyppistä.

(GR) ΣΤΕΡΕΩΣΗ: Το βίδες + τα ούλα που θα χρησιμοποιηθούν εξαρτώνται από τον τύπο του τοίχου.

(HR) PRIČVRŠČIVANJE: Vijci + tiplji koji će se koristiti ovisi o vrsti zida.

(HU) RÖGZÍTÉS: A használandó csavarok + tiplik a fal típusától függenek.

(RS) PRIČVRŠČIVANJE: Vijci + tipljovi koji će se koristiti zavise od vrste zida.

(IT) FISSAGGIO: Le viti + i tasselli da utilizzare dipendono dal tipo di parete.

(LT) TVIRTINIMAS: Naudojami varžtai + kaiščiai priklauso nuo sienos tipo.

(LV) STIPRINĀJUMS: Izmantojamās skrūves + dibelji ir atkarīgi no sienas veida.

(NO) FESTE: Skruene + pluggene som skal brukes avhenger av veggtypen.

(PL) MOCOWANIE: Rodzaj użytych śrub + kołków zależy od rodzaju ściany.

(PT) FIXAÇÃO: Os parafusos + buchas a serem utilizados dependem do tipo de parede.

(RO) FIXARE: Șuruburile + diblurile care trebuie utilizate depind de tipul de perete.

(SE) MONTERING: Skruvarna + pluggarna som ska användas beror på typen av vägg.

(SI) PRITRDITEV: Vijaki + vložki, ki jih je treba uporabiti, so odvisni od vrste stene.

(SK) UPEVNENIE: Typ skrutiek + hmoždínikov, ktoré sa majú použiť, závisí od typu steny.

(TR) SABİTLEME: Kullanılacak vidalar + dübeller duvarın tipine bağlıdır.

ATTENTION! THE BASIN CABINET ON THE DRAWING MAY DIFFER.

LET OP! HET WASTAFELMEUBEL OP DE TEKENING KAN AFWIJKEN.

ACHTUNG! DER UNTERSCHRANK AUF DER ZEICHNUNG KANN ABWEICHEN.

ATTENTION ! LE MEUBLE LAVABO SUR LE DESSIN PEUT DIFFÉRER.

ВНИМАНИЕ! ШКАФЪТ ЗА МИВКА НА ЧЕРТЕЖА МОЖЕ ДА СЕ РАЗЛИЧАВА.

POZOR! SKRÍŇKA POD UMYVADLO NA VÝKRESU SE MŮŽE LIŠIT.

OPMÆRKSOMHED! VASKESKABET PÅ TEGNINGEN KAN VARIERE.

TÄHELEPANU! JOONISEL OLEV VALAMUKAPP VÕIB ERINEDA.

¡ATENCIÓN! EL MUEBLE DE LAVABO DEL DIBUJO PUEDE VARIAR.

HUOMIO! PIIRUSTUKSESSA OLEVA ALLASKAAPPI VOI POIKETA TODELLISESTA.

ΠΡΟΣΟΧΗ! ΤΟ ΕΠΙΠΛΟ ΝΙΠΤΗΡΑ ΣΤΟ ΣΧΕΔΙΟ ΕΝΔΕΧΕΤΑΙ ΝΑ ΔΙΑΦΕΡΕΙ.

PAŽNJA! ORMARIĆ POD UMIVAONIK NA CRTEŽU MOŽE SE RAZLIKOVATI.

FIGYELEM! A RAJZON SZEREPŐL MOSDÓSZEKRENY ELTÉRHET A VALÓSÁGTÓL.

PAŽNJA! ORMARIĆ POD UMIVAONIK NA CRTEŽU MOŽE SE RAZLIKOVATI.

ATTENZIONE! IL MOBILE SOTTO LAVABO NEL DISEGNO POTREBBE DIFFERIRE.

DĚMESIO! PRAUSTOVO SPINTELÉ BRĚŽINYJE GALI SKIRTIS.

UZMANĪBU! IZLIETNES SKAPIS ZĪMĒJUMĀ VAR ATŠKIRTIES.

ADVARSEL! SERVANTSĀSKAPET PĀ TEGNINGEN KAN AVVIKE.

UWAGA! SZAFKA PODUMYWALKOWA NA RYSUNKU MOŻE SIĘ RÓŻNIC.

ATENÇÃO! O MÓVEL DE LAVATÓRIO NO DESENHO PODE SER DIFERENTE.

ATENȚIE! DULAPUL PENTRU LAVOAR DIN DESEN POATE FI DIFERIT.

OBS! TVÄTTSTÄLLSSKÅPET PÅ RITNINGEN KAN AVVIKA.

POZOR! OMARICA ZA UMIVALNIK NA RISBI SE LAHKO RAZLIKUJE.

POZOR! SKRINKA POD UMYVADLO NA VÝKRESU SA MŮŽE LIŠIT.

DIKKAT! ÇİZİMDEKİ LAVABO DOLABI FARKLILIK GÖSTEREBİLİR.



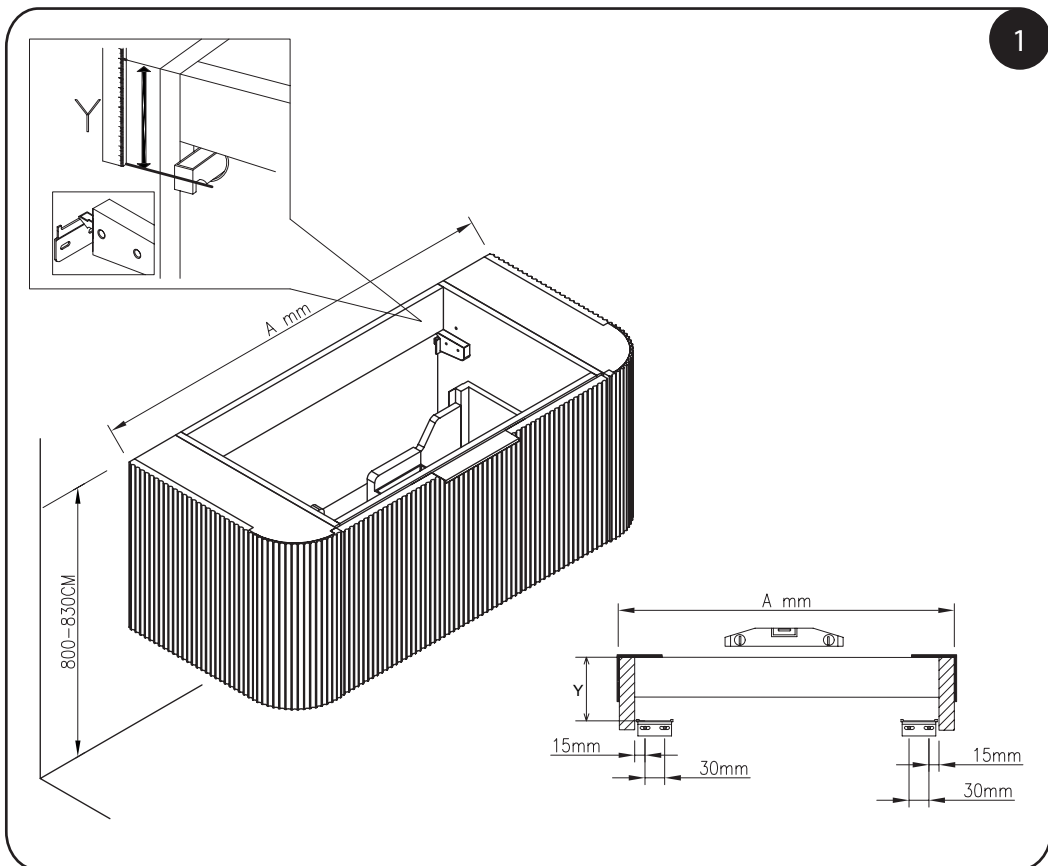
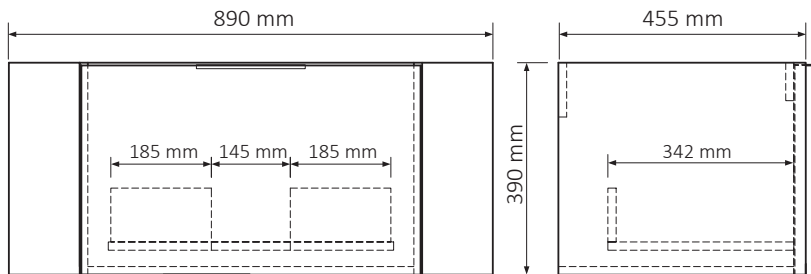

1

2

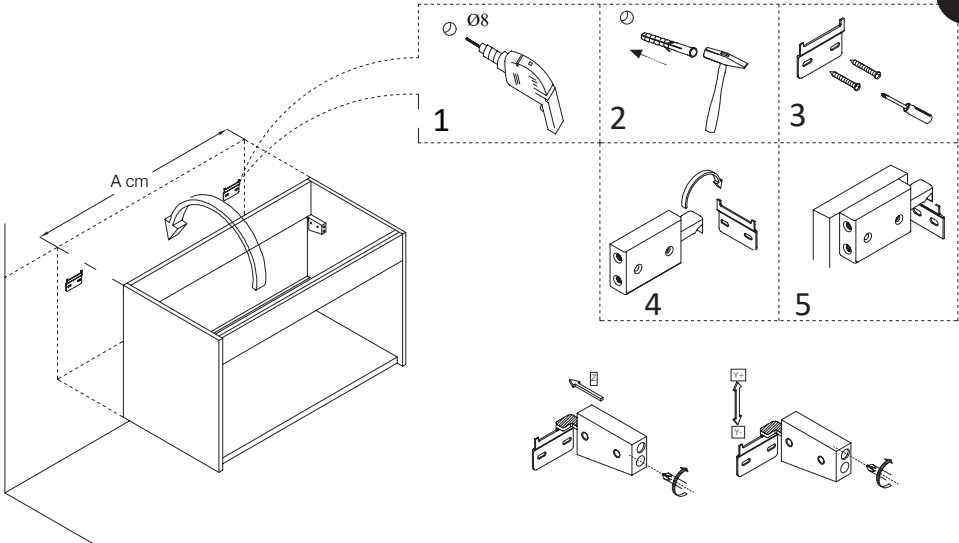

3

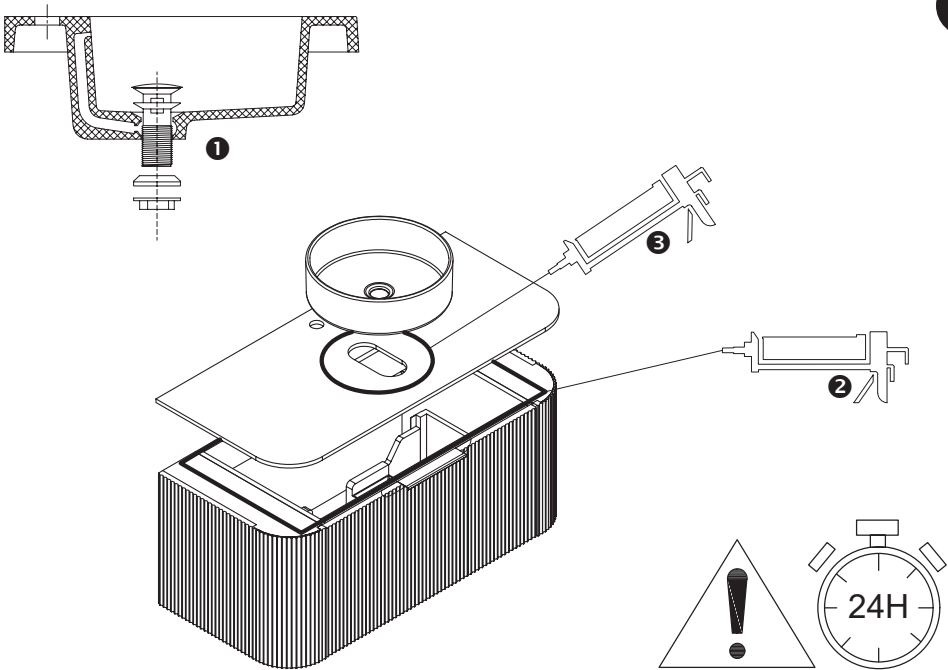

EN Cleaning Instructions

- Clean if necessary using a suitable neutral cleaning agent.
- After cleaning and maintenance, dry with a soft cloth to prevent limescale buildup and other stains.
- Do not use abrasive cleaning agents, whether liquid or powder-based.
- Do not use scouring pads or anti-limescale sprays.

NL Reinigingsvoorschriften

- Reinigen indien nodig met een hiervoor geschikt neutraal reinigingsmiddel.
- Na reiniging en onderhoud droogmaken met een zachte doek om kalkaanslag en andere vlekken te voorkomen.
- Gebruik geen schurende reinigingsmiddelen, zowel vloeibaar als in poedervorm.
- Gebruik geen schuursponsjes of anti-kalksprays.

DE Reinigungshinweise

- Reinigen Sie das Gerät bei Bedarf mit einem dafür geeigneten neutralen Reinigungsmittel.
- Nach der Reinigung und Pflege mit einem weichen Tuch abtrocknen, um Kalkablagerungen und andere Flecken zu vermeiden.
- Verwenden Sie keine scheuernden Reinigungsmittel, weder in flüssiger noch in Pulverform.
- Verwenden Sie keine Scheuerschwämme oder Entkalkungssprays.

FR Instructions de nettoyage

- Si nécessaire, nettoyez avec un détergent neutre adapté.
- Après nettoyage et entretien, séchez avec un chiffon doux pour éviter les taches de calcaire et autres taches.
- N'utilisez pas de nettoyeurs abrasifs, ni liquides ni en poudre.
- N'utilisez pas de tampons à récurer ni de sprays anti-calcaire.

BG Инструкции за почистване

- Почистете с подходящ неутрален почистващ препарат, ако е необходимо.
- След почистване и поддръжка, подсушете с мека кърпа, за да предотвратите образуването на котлен камък и други петна.
- Не използвайте абразивни почистващи препарати, независимо дали са течни или прахообразни.
- Не използвайте гъркаци гъби или спрейове за варовик.

CZ Pokyny pro čištění

- V případě potřeby čistěte vhodným neutrálním čisticím prostředkem.
- Po čištění a údržbě osušte měkkým hadříkem, abyste předešli usazování vodního kamene a jiným skvrnám.
- Nepoužívejte abrazivní čisticí prostředky, at už tekuté nebo práškové.
- Nepoužívejte drátěnky nebo spreje proti vodnímu kameni.

DK Rengøringsanvisninger

- Rengør om nødvendigt med et passende neutralt rengøringsmiddel.
- Efter rengøring og vedligeholdelse skal du tørre af med en blød klud for at undgå kalkaflejringer og andre pletter.
- Brug ikke slibende rengøringsmidler, hverken flydende eller i pulverform.
- Brug ikke skrubbepuder eller antikalksprays.

EE Puhastusreeglid

- Vajadusel puhastage sobiva neutraalse pesuvahendiga.
- Pärast puhastamist ja hooldust pühkige katlakivi ja muude plekkide vältimiseks pehme lapiga kuivaks.
- Ärge kasutage abrasiivseid puhastusvahendeid, olgu need siis vedelad või pulbrilised.
- Ärge kasutage puhastuspadju ega kaltsimisvastaseid pihustid.

ES Instrucciones de limpieza

- Si es necesario, limpie con un producto de limpieza neutro adecuado.
- Tras la limpieza y el mantenimiento, seque con un paño suave para evitar la acumulación de cal y otras manchas.
- No utilice productos de limpieza abrasivos, ya sean líquidos o en polvo.
- No utilice estropajos ni aerosoles antical.

FI Puhdistusohjeet

- Puhdistaa tarvittaessa sopivalla neutraalilla puhdistusaineella.
- Puhdistuksen ja huollon jälkeen kuivaa pehmeällä liinalla kalkkikertymien ja muiden tahrojen estämiseksi.
- Älä käytä hankaavia puhdistusaineita, olivatpa ne nestemäisiä tai jauhemaisia.
- Älä käytä hankaussieniä tai kalkinpoistosuihkeita.

GR Οδηγίες καθαρισμού

- Καθαρίστε αν χρειάζεται με ένα κατάλληλο ουδέτερο καθαριστικό.
- Μετά τον καθαρισμό και τη συντήρηση, σκουπίστε με ένα μαλακό πανί για να αποφευχθεί η συσσώρευση αλάτων και άλλων λεκέδων.
- Μην χρησιμοποιείτε λειαντικά καθαριστικά, είτε υγρά είτε σε σκόνη.
- Μην χρησιμοποιείτε σφουγγάρια ή σπρέι κατά των αλάτων.

HR Upute za čišćenje

- Čistiti po potrebi odgovarajućim neutralnim sredstvom za čišćenje.
- Nakon čišćenja i održavanja, osušite mekom krpom kako biste spriječili stvaranje kamena i drugih mrlja.
- Ne koristite abrazivna sredstva za čišćenje, bilo tekuća ili u prahu.
- Ne koristite abrazivne spužve ili sredstva za uklanjanje kamena.

HU Tisztítási utasítások

- szükség esetén tisztítsa meg egy erre alkalmas semleges tisztítószerral.
- Tisztítás és karbantartás után törölje szárazra egy puha ruhával a vízkő és egyéb foltok elkerülése érdekében.
- Ne használjon súrolószeres folyadék- vagy por alakú tisztítószereket.
- Ne használjon súrolóspongoyát vagy vízkő elleni sprayt.

RS Упутства за чишћење

- Чистите по потреби користећи одговарајући неутрални средство за чишћење.
- Након чишћења и одржавања, осушите меком крпом како бисте спречили наслага калцијума и друге мрље.
- Не користите абразивна средства за чишћење, било течна или у праху.
- Не користите абразивне спунжиче или средства за уклањање наслага калцијума.

IT Istruzioni per la pulizia

- Se necessario, pulisci con un detergente neutro adeguato.
- Dopo la pulizia e la manutenzione, asciuga con un panno morbido per evitare squame e altre macchie.
- Non usare detersivi abrasivi, sia liquidi che in polvere.
- Non usare assorbenti abrasivi o spray anti-calcare.

LT Valymo instrukcijos

- Jei reikia, valykite tinkama neutralia valymo priemone.
- Po valymo ir priežiūros nausausinkite minkštu skudurėliu, kad išvengtumėte kalkių ir kitų dėmių.
- Nenaudokite abrazyvinių valymo priemonių – nei skystų, nei miltelių pavidalo.
- Nenaudokite šveitimo kempinių ar kalkių nuosėdų valymo purškiklių.

LV Tīrīšanas instrukcijas

- Ja nepieciešams, notīriet ar piemērotu neitrālu mazgāšanas līdzekli.
- Pēc tīrīšanas un apkopes nosusiniet ar mīkstu drānu, lai novērstu kalkākmens un citus traipus.
- Nelietojiet abrazyvīgu tīrīšanas līdzekļus, gan šķidrus, gan pulverveida tīrīšanas līdzekļus.
- Nelietojiet tīrīšanas spilventiņus vai pretkalkākmens aerosolus.

NO Rengjøringsinstruksjoner

- Rengjør med et egnet nøytralt rengjøringsmiddel om nødvendig.
- Etter rengjøring og vedlikehold, tørk med en myk klut for å unngå kalkavleiringer og andre flekker.
- Ikke bruk slipende rengjøringsmidler, verken flytende eller pulver.
- Ikke bruk skuresvamp eller kalkspray.

PL Instrukcje czyszczenia

- W razie potrzeby czyścić za pomocą odpowiedniego neutralnego środka czyszczącego.
- Po oczyszczeniu i konserwacji osuszyć miękką szmatką, aby zapobiec osadzeniu się kamienia i innych plam.
- Nie używać środków czyszczących o działaniu ściernym, zarówno w postaci płynnej, jak i w proszku.
- Nie używać szorstkich gąbek ani aerozoli przeciwko kamieniowi.

PT Instruções de limpeza

- Limpe com um detergente neutro adequado, se necessário.
- Após a limpeza e manutenção, seque com um pano macio para evitar o acúmulo de calcário e outras manchas.
- Não utilize produtos de limpeza abrasivos, sejam líquidos ou em pó.
- Não utilize esponjas abrasivas nem produtos para remover calcário.

RO Instrucțiuni de curățare

- Curățați, dacă este necesar, cu un detergent neutru adecvat.
- După curățare și întreținere, uscați cu o cârpă moale pentru a preveni depunerile de calcar și alte pete.
- Nu utilizați detergenți abrazivi, fie lichizi, fie sub formă de pulbere.
- Nu folosiți bureți abrazivi sau spray-uri anti-calcar.

SE Rengöringskrav

- Rengör vid behov med lämpligt neutralt rengöringsmedel.
- Efter rengöring och underhåll torka med en mjuk duk för att förhindra kalkavslag och andra fläckar.
- Använd inga sköljande rengöringsmedel, både flytande och pulveriserade.
- Använd inte halspray eller anti-kalksprays.

SI Navodila za čiščenje

- Po potrebi očistite z nevtralnimi čistilom, ki je primerno za to.
- Po čiščenju in vzdrževanju obrišite z mehko krpo, da preprečite nastanek vodnega kamna in drugih madežev.
- Ne uporabljajte abrazyvnih čistil, tako tekočih kot v prahu.
- Ne uporabljajte abrazyvnih gobic ali sredstev proti vodnemu kamnu.

SK Pokyny na čistenie

- Ak je to potrebné, vyčistite vhodným neutrálnym pracím prostriedkom.
- Po vyčistení a údržbe osušte mäkkou handričkou, aby ste zabránili vzniku vodného kameňa a iným škvrnám.
- Nepoužívajte abrazyvne čistiace prostriedky, ani tekuté, ani práškove.
- Nepoužívajte čistiace podložky ani spreje proti vodnému kameňu.

TR Temizlik kuralları

- Gerekiirse uygun bir nötr deterjanla temizleyin.
- Temizledikten ve bakımдан sonra, kireç ve diğer lekeleri önlemek için yumuşak bir bezle kurulayın.
- Sıvı veya toz olsun aşındırıcı temizlik maddeleri kullanmayın.
- Ovma pedleri veya kireç önleyici spreyle kullanmayın.

